



MB 150

Конструктивные материалы: PP - PVDF

Присоединение на всасывании	G 2" 1/2 f (standard) фланец DN 65 (по требованию)		
Присоединение на нагнетании	G 2" m (standard) фланец DN 50 (по требованию)		
Макс. производительность*	42 м³/ч		
Высота напора макс. *	25 м		
Уплотнение	TL - TS		
Мощность двигателя	4 Kw - 5,5 HP		
Двигатель	IP55 - Класс F - 2 полюса - 230/400 В 50 гц - трехфазный - 2900 об/мин		
Диаметр проходящих твердых частиц	2 мм		
Макс. вязкость	500 cps		
Чистый вес	PP	8,5 Кг	60°C макс. темп.
	PVDF	9,5 Кг	95°C макс. темп.



PP

ТЕХНИЧЕСКИЕ ДАННЫЕ



PVDF

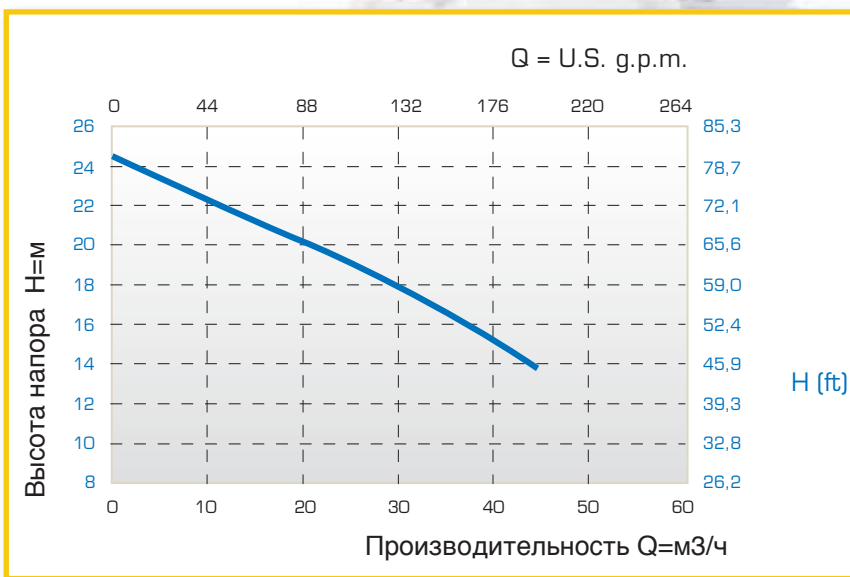

ЭКСПЛУАТАЦИОННЫЕ ПОКАЗАТЕЛИ

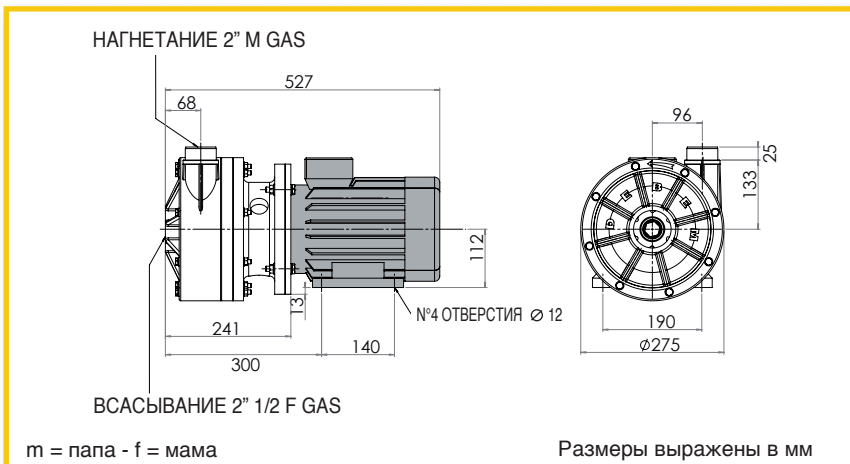

РАЗМЕРЫ

*Кривые и значения эксплуатационных показателей относятся к испытаниям, проведенным с водой при 20°C. Все приведенные значения являются приблизительными и ориентировочными.