



Всасывающий/нагнетательный патрубки 1" 1/2 - Производительность 340 л/мин

# BOXER 250



STANDARD: II 3/3G D IIB T 135°C (для зоны 2)  
CONDUCT: II 2/2GD с IIB T 135°C (для зоны 1)

Всасывающий/нагнетательный патрубки	G 1" 1/2 f (standard) фланец DN 40 (по требованию)
Подключение пневматической магистрали	G 1/2"
Высота самовсасывания при безмасляной работе макс.*	5 м
Макс. производительность*	340 л/мин
Высота напора макс. *	70 м
Макс. давление подачи воздуха	7 bar
Макс. диаметр проходящих твердых частиц (шаровидные частицы)	6 мм

Конструктивные материалы	Вес	Макс. темп.
PP	16 Кг	60°C
PVDF	20 Кг	95°C



PP

## ТЕХНИЧЕСКИЕ ДАННЫЕ



PVDF

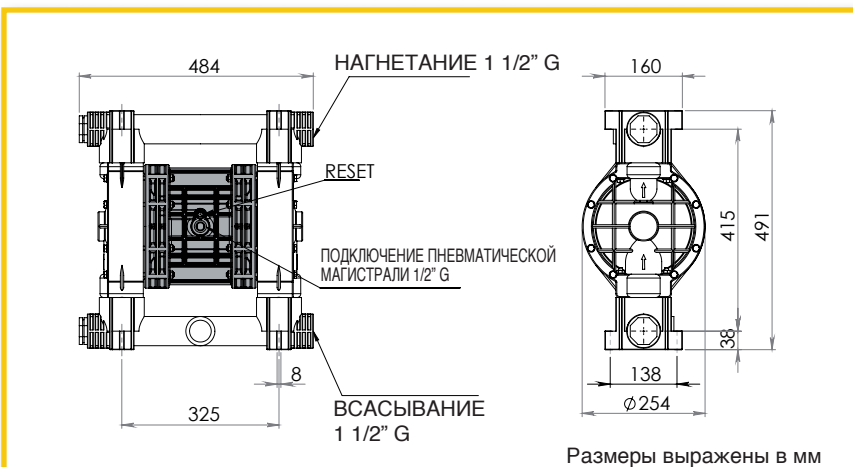
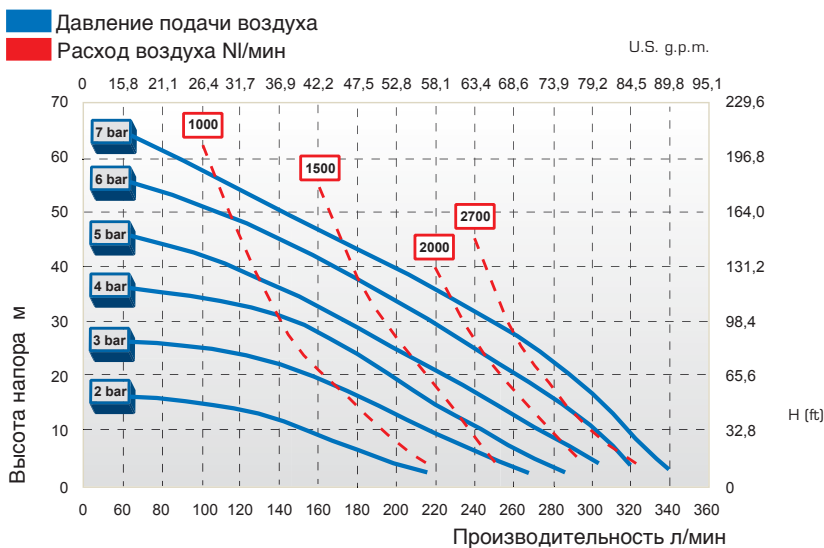

ЭКСПЛУАТАЦИОННЫЕ ПОКАЗАТЕЛИ

РАЗМЕРЫ

\*Кривые и значения эксплуатационных показателей относятся к насосам с погружным всасыванием и свободным расходным отверстием, при температуре воды 20°C, и зависят от конструктивных материалов. Все приведенные значения являются приблизительными и ориентировочными.

(495) 787-1459